



Coude 90° Megapress S XL avec SC-Contur

- pour tube en acier selon DIN EN 10220/10255
- jonctions à sertir

équipement

Jointes FKM, bagues fendues, bagues de séparation

précision

Le Pressgun-Press Booster est nécessaire pour le sertissage des raccords à sertir Megapress S XL !

Ne convient pas pour le raccordement côté primaire des réseaux de chauffage urbain à longue distance selon AGFW FW 524 !

modèle 4216XL

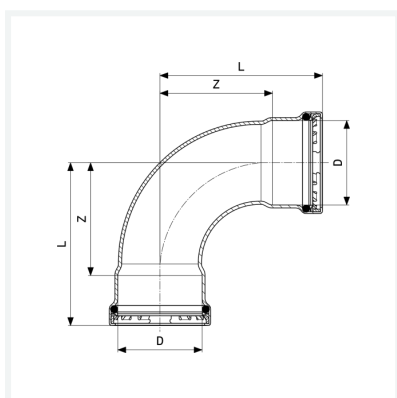

article 751 616



Caractéristiques

Certification VdS	VdS	✓
Diamètre nominal	DN	65
Diamètre extérieur du tube selon NBN EN 10255	D	2½
Dimension Z	Z	104 mm
Longueur	L	150 mm
Poids	1526 g	
Volume	4144 cm ³	
Matériau	matériau	acier non allié, revêtement zinc-nickel